

Données techniques 3448 S-5A

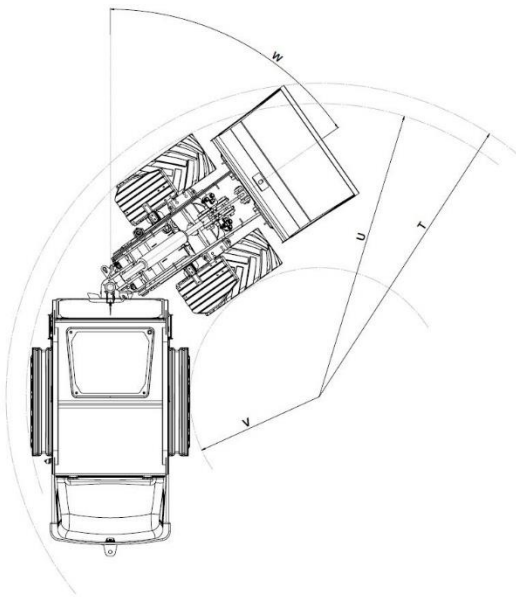

		3448S-5A
	Capacité de levage	2900 kg
	Charge de basculement - godet	
	Machine droite*	1800 kg
	Machine articulée, braquée (20°)	1510 kg
	Charge de basculement - fourches de palettes (50 cm)*	
	Machine droite*	1800 kg
	Machine articulée, braquée (20°)*	1300 kg
A	Longueur h.t. avec godet	4765 mm
B	Longueur h.t. sans godet	4005 mm
C	Centre moyeux au point d'articulation du tablier	592 mm
D	Empattement	1950 mm
E	Porte à faux arrière	1354 mm
F	Hauteur toit de protection Rops-Fops – 4 poteaux	2260 mm
J	Hauteur totale de travail	3730 mm
K	Hauteur max. du point d'articulation du tablier	3130 mm
L	Hauteur sous godet à plat	2930 mm
M	Hauteur maxi. de déversement	2390 mm
N	Distance pour M	310 mm
O	Profondeur de raclage godet à plat	45 mm
P	Largeur h.t. pneus standard	1660 mm
Q	Largeur de la voie	1400 mm
R	Largeur toit de protection – 4 p.	1010 mm
S	Garde au sol	280 mm
T	Rayon de braquage extérieur-godet	2980 mm
U	Rayon de braquage extérieur	2420 mm
V	Rayon de braquage intérieur	760 mm
W	Angle d'articulation centrale	20°
X	Angle de cavage à hauteur maxi	53°
Y	Angle de déversement à hauteur	43°
Z	Angle de cavage au sol	50°
	Volume réservoir huile hydraulique	36l
	Volume réservoir gazole/Diesel	50l
	Poids sur essieu avant à vide	490 kg
	Poids sur essieu arrière à vide	1850 kg
	Poids à vide	2620 kg
	Poids opérationnel	2820 kg

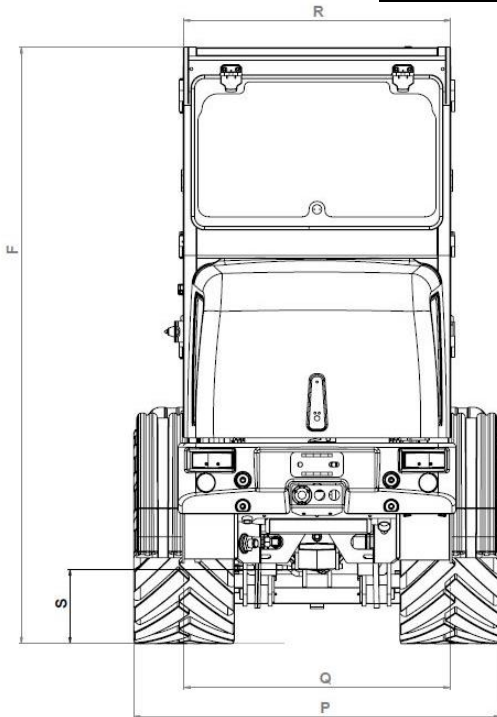
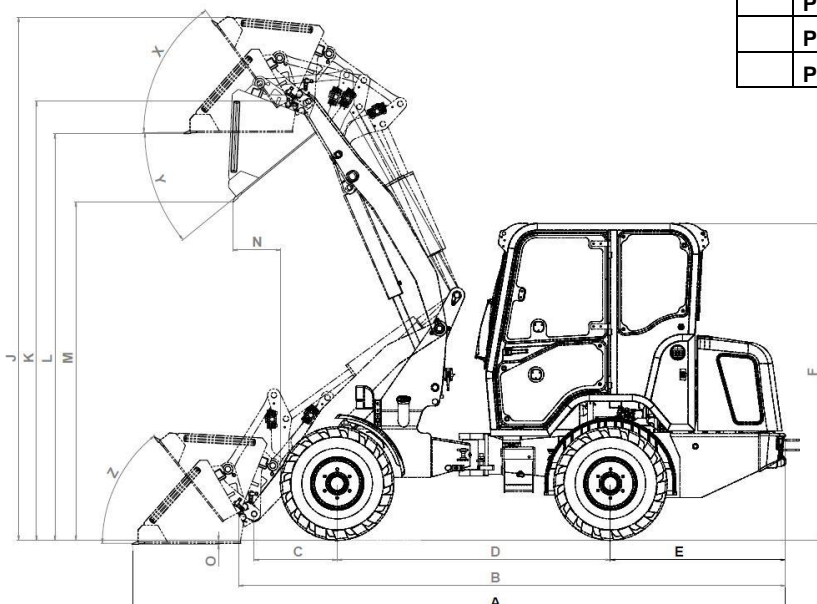

Poids à vide cabine

Les mesures changent en fonction des accessoires et de la montée des pneumatiques

Toutes les données techniques peuvent évoluer en fonction de l'évolution des technologies. Ce sans préavis. Données non contractuelles.